

# Condi?iile generale de afaceri ale farmaciei online EUmed.ro

Condi?iile generale de afaceri ale farmaciei online [www.eumed.ro](http://www.eumed.ro)

Versiunea condi?iilor generale: 22.12.2023

## § 1 Aspecte generale, domeniul de aplicare

(1) Urm?orii termeni ?i condi?ii generale fac parte din toate contractele încheiate între Sonnen-Apotheke BV, proprietar Ciprian Militaru, Pannenberg 12A, 5951 DM, Belfeld, (în cele ce urmeaz?: „Furnizor“) ?i utilizatorul final (în cele ce urmeaz?: „Client“), care achizi?ioneaz? sau comand? m?rfuri prin magazinul online [www.eumed.ro](http://www.eumed.ro)

(2) Limba contractului este limba german?.

(3) Caracteristicile esen?iale ale bunurilor oferite sunt enumerate pe pagina produsului respectiv a magazinului online.

## § 2 Încheierea contractului pentru comenzi online

(1) Prezentarea produselor în magazinul online nu reprezint? o ofert? obligatorie din punct de vedere juridic a furnizorului, ci un catalog online f?r? caracter obligatoriu.

(2) Clientul selecteaz? bunurile dorite ?i le plaseaz? în co?ul de cump?r?turi. În cadrul co?ului de cump?r?turi, clientul are op?iunea de a schimba în mod liber cantitatea de bunuri, dar ?i de a elimina elemente din co?ul de cump?r?turi.

(3) Ne rezerv?m dreptul de a livra sau elibera medicamente numai persoanelor fizice adulte cu capacitate juridic? neîngr?dit? ?i de a solicita dovada adecvat? a vârstei.

(4) Datele necesare pentru comand?, cum ar fi numele, adresa, etc., trebuie furnizate complet ?i cu adev?rat.

(5) Dup? ce clientul a plasat m?rfurile dorite în co?ul de cump?r?turi, a acceptat declara?ia de protec?ie a datelor ?i a selectat mijloacele de plat? dorite,

(a) În cazul unei livr?ri a bunurilor oferite de furnizor ?i solicitate de client f?când clic pe butonul „Cump?ra?i acum” / „Comand? ferm?” clientul face o ofert? obligatorie din punct de vedere juridic de a cump?ra bunurile din co?ul de cump?r?turi.

(b) În cazul unei prelu?ri dorite la fa?a locului, se poate face o ofert? de rezervare a produselor în co?ul de cump?r?turi la loca?ia selectat? a furnizorului, f?când clic pe butonul „Rezerv? acum”.

(c) În cazul unei livr?ri dorite prin serviciul de curierat, f?când clic pe butonul „Rezerv? acum” clientul face o ofert? de cump?rare a produselor din co?ul de cump?r?turi la livrarea de c?tre serviciul de curierat al furnizorului.

(6) De asemenea, clientul poate trimite ofertele prezentate la punctul (5) c?tre furnizor prin telefon, fax, e-mail, po?t? sau formular de contact online.

(7) V? rug?m s? re?ine?i faptul c? confirmarea primirii comenzii dumneavoastr? trimis? de magazinul online, nu constituie înc? acceptarea ofertei. Acceptarea de c?tre furnizor are loc dup? cum urmeaz?, în func?ie de procesul selectat:

(a) Ca parte a expedierii de c?tre o companie de transport, furnizorul poate accepta comanda în termen de 3 zile,

- prin trimiterea c?tre client a unei confirm?ri a comenzii în form? scris? (scrisoare, fax sau e-mail), prin care primirea confirm?rii comenzii de c?tre client este decisiv? **sau**

- prin livrarea c?tre client a bunurilor comandate, relevant? fiind primirea bunurilor de c?tre client, **sau**

- cerând clientului s? pl?teasc? dup? sau la plasarea comenzii sale.

Dac? exist? mai multe dintre alternativele men?ionate anterior, contractul se încheie în momentul în care apare una dintre alternativele men?ionate anterior.

(b) Ca parte a unei rezerv?ri pentru colectarea la fa?a locului de la furnizor, contractul de cump?rare se încheie prin acceptarea furnizorului, în forma pred?rii produselor c?tre client.

Rezervarea în sine este acceptat? de furnizor imediat dup? primirea declara?iei clientului prin e-mail, în care este men?ionat ?i cel mai apropiat timp de preluare. O rezervare f?cut? pentru bunuri la farmacia furnizorului î?i pierde valabilitatea în termen de 2 zile lucr?toare dup? ce a fost confirmat? de furnizor, dac? clientul nu a revendicat (ridicat) bunurile în aceast? perioad?.

(c) În cazul livrării prin serviciul de curierat, contractul de cumpărare se încheie la acceptarea de către furnizor, sub forma livrării bunurilor la pragul clientului. Clientul primește confirmarea livrării imediat după trimiterea declarației sale contractuale, cel târziu în termen de 24 de ore.

### § 3 Posibilitatea de corectare a datelor introduse greșit

(1) Înainte de trimiterea obligatorie a comenzii prin intermediul formularului de comandă online al vânzătorului, clientul poate identifica posibile erori de înregistrare citind cu atenție informațiile afișate pe ecran. Un mijloc tehnic eficient pentru o mai bună recunoaștere a erorilor de înregistrare poate fi funcția de zoom a browserului, cu ajutorul căreia este mai ușor imaginea de pe ecran. Clienții pot corecta înregistrările în procesul de comandă electronică utilizând funcțiile obișnuite de pe tastatură și mouse până la acționarea butonului care finalizează procesul de comandă.

### § 4 Restricții de livrare

(1) În cazul în care clienții furnizează informații incorecte, dacă dovezile solicitate nu sunt furnizate sau ulterior se dovedesc a fi incorecte, furnizorul își rezervă dreptul de a se retrage din contract.

(2) Din motive legale, este posibil ca anumite medicamente să nu poată fi livrate prin curier și, prin urmare, să nu fie disponibile prin intermediul magazinului online al furnizorului. Acestea sunt în special: Medicamente cu componente care intră sub incidența Legii narcoticelor, medicamente lichide care conțin citostatice (inhibitori de creștere celulară), medicamente radioactive, medicamente pentru care este necesară prescripția T, medicamente cu o durată de valabilitate foarte scurtă în mod natural, contraceptive de urgență („pastila de după”) și medicamente pentru animale (inclusiv alimente) pentru animale. Vă rugăm să vizitați direct o farmacie locală.

(3) Comenzile sunt limitate la cantitățile uzuale normale de farmacie. În special, furnizorul își rezervă dreptul de a stabili cantități maxime de eliberare pentru anumite medicamente din motive de siguranță a medicamentelor, motive care sunt afișate clientului pe pagina articolului.

(4) **Indicație:** Comenzile cu o locație de livrare în afara zonei noastre de livrare nu vor fi acceptate sau, în general, nici nu vor putea fi comandate prin intermediul magazinului. Puteți vedea zona de livrare în subpagina corespunzătoare a site-ului nostru web. În cazul în care o selecție a serviciului de curierat în afara zonei de livrare a fost posibilă în ciuda setărilor corespunzătoare ale furnizorului și furnizorul recunoaște acest lucru numai după încheierea contractului, rămâne rezervat dreptul acestuia de a se retrage din contract.

### § 5 Comanda medicamentelor cu prescripție obligatorie respectiv a medicamentelor prescrise

(1) Este necesară o rețetă originală valabilă pentru a comanda medicamente cu prescripție obligatorie. Aceasta poate fi trimisă în avans de către client, prin poștă. La cerere, furnizorul livrează clientului plicuri cu timbre preplătite în acest scop. Alternativ, există o opțiune de „ridicare a rețetei originale” prin curier.

(2) Comanda va fi procesată numai după ce furnizorul a verificat cu succes rețeta originală. Încheierea contractului între furnizor și client este, prin urmare, condiționată de precondiția prezentării unei rețete valabile respectiv transmiterea ei către furnizor.

(3) În cazul în care clientul și furnizorul sunt de acord că, în cazul medicamentelor eliberate pe bază de rețetă, bunurile de la sediul clientului vor fi schimbate pe rețeta originală, trebuie efectuată o consultație telefonică prealabilă de către personalul instruit din punct de vedere farmaceutic al furnizorului, cu excepția cazului în care are loc o consiliere la fața locului, la client sau la furnizor. În aceste cazuri, încheierea contractului prin acceptarea de către furnizor are loc la momentul predării către client.

(4) **Info:** În magazinul online nu afișăm produsele eliberate pe bază de rețetă. Datorită interdicției de publicitate, aceste produse nu au nici o imagine și nici o descriere în magazinul online și nu le puteți adăuga singur în coșul de cumpărături. Veți primi produse pe bază de rețetă numai după prezentarea rețetei originale.

(5) Datorită unei posibile plăți suplimentare, suma facturii se va modifica ulterior. Astfel sunt posibile doar următoarele **modalități de plată** pentru comenzile cu rețetă: Factură, plată numerar la fața locului, ramburs și debit direct.

(6) **Indicație:** Dacă medicul dumneavoastră a prescris medicamente fără prescripție medicală puteți trimite rețeta pentru confirmare.

### § 6 Stocarea contractului

(1) Contractul va fi stocat de către furnizor. Clientul primește dovada contractului doar sub forma facturii fiscale, în momentul ridicării sau livrării prin curier.

(2) La comandarea online, clientul primește o confirmare de primire și o factură din care derivă în esență textul contractului.

(3) În cazul în care clientul se înregistrează pe pagina web a furnizorului, acesta va avea o imagine de ansamblu asupra comenzilor sale în contul său.

## § 7 Contul clientului

- (1) Clientul înregistrează și poate gestiona datele și poate vizualiza comenzile printr-un cont de client online.
- (2) În momentul înregistrării, clientul trebuie să fie împlinit vârsta de 18 ani.
- (3) Întocmirea unui cont de client online necesită înregistrare. Pentru a face acest lucru, clientul trebuie să completeze formularul de înregistrare disponibil pe site. Datele de înregistrare trebuie să fie corecte și complete.
- (4) Crearea unui cont de client necesită, pe lângă detaliile înregistrării noului client, setarea unei parole care poate fi selectată în mod liber. Clientul este obligat să păstreze această parolă secretă și să nu o transmită terților. Clientul este responsabil pentru utilizarea necorespunzătoare a datelor de acces.
- (5) Dacă clientul creează un cont de client, datele comunicate vor fi stocate în contul său, până când acesta îl șterge singur.

## § 8 Livrare, ridicare

- (1) Bunurile sunt livrate sau puse la dispoziție pentru ridicare în perioada de livrare specificată pe pagina produsului.
- (2) Termenul standard de livrare pentru livrarea prin curier este de 1 zi, cu excepția cazului în care se specifică altfel în descrierea articolului și nu există alt acord între client și furnizor. Livrarea se face exclusiv clientului sau unui grup de persoane împuternicite să o primească. Livrarea cu succes trebuie confirmată cu o semnătură.
- (3) Dacă furnizorul oferă servicii de livrare în afara zonei de livrare aplicabile serviciului de curierat, se aplică următoarele condiții: Livrarea are loc în termenul de livrare indicat pe pagina articolului printr-un serviciu de curierat la alegerea furnizorului.
- (4) Furnizorul își rezervă dreptul de a se retrage în cazul în care produsele care au fost comandate, dar care nu se află în stoc la momentul comenzii conform descrierii articolului, nu sunt sau nu mai sunt disponibile sau dacă produsele nu mai pot fi livrate (în limita alocatului de timp), fără să fie responsabil pentru situație, dacă achiziționarea produsului ar fi posibilă numai cu efort disproporționat. În aceste cazuri, clientul va fi informat imediat despre acest fapt și orice contraprestație care a fost deja plătită va fi rambursată imediat.
- (5) Termenul de livrare este prelungit corespunzător dacă livrarea este afectată de un caz de forță majoră. În special, forța majoră echivalează cu următoarele situații: Revolte, greve, blocaje, întreruperi operaționale, incendii, calamități naturale, obstacole în transport, izbucnirea unei pandemii, modificări ale dispozițiilor legale, măsuri oficiale sau ordonanțe sau apariția altor evenimente imprevizibile care depășesc sfera de influență a furnizorului și care, atunci când sunt privite în mod obiectiv, nu au fost cauzate din culpa furnizorului. Dacă intervine unul dintre cazurile menționate mai sus, clientul va fi informat imediat. Dacă impedimentul pentru performanță persistă mai mult de patru săptămâni în cazurile menționate anterior, clientul are dreptul să se retragă din contract. În acest caz, nu există alte pretenții întemeiate, în special pentru daune. Acest aspect nu este valabil pentru răspunderea în cazurile de rea voință sau neglijență gravă, în cazul unor asigurări sau dacă există o încălcare a obligațiilor contractuale esențiale prin neglijență simplă sau dacă răspunderea este obligatorie din motive legale în cazul prejudiciului previzibil tipic contractului.
- (6) La plata în avans, termenele de livrare se aplică de la primirea plății.
- (7) În caz de ridicare în regie proprie/ precomandă, furnizorul informează mai întâi clientul prin e-mail că produsele pe care le-a comandat sunt gata de ridicare. După primirea acestui e-mail, clientul poate să ridice produsele de la sediul vânzătorului.

## § 9 Prețuri, plată, scadențe și neplată

- (1) Toate prețurile includ taxa pe valoarea adăugată legală aplicabilă plus alte componente ale prețului (dacă este cazul, costuri de transport conform explicațiilor din magazinul online).
- (2) Când oferta online a furnizorului este actualizată, toate prețurile anterioare și alte informații despre produse devin invalide. Versiunea valabilă în momentul comenzii este decisivă.
- (3) Următoarele metode de plată sunt disponibile clienților pentru plata medicamentelor eliberate pe bază de rețetă: Plata în numerar la fața locului, achiziția pe cont (la discreția furnizorului), rambursul și debitarea directă (dacă sunt oferite la check-out în magazinul online).
- (4) Opțiunile de plată afișate în magazin sunt disponibile pentru client pentru a comanda medicamente fără rețetă prin intermediul magazinului online, cu livrare. Atunci când plătești cu cardul de credit, Apple Pay, AmazonPay, PayPal, Paydirekt sau Klarna, condițiile aferente metodei de plată și ale furnizorului selectat de client se aplică în mod corespunzător. **Pentru o comandă reușită, trebuie să vă înregistrați la furnizorul respectiv de plată folosind datele dumneavoastră (de obicei numele și parola) și să aprobați procesul de plată. Detalii despre protecția datelor pot fi găsite în declarația de protecție a datelor de pe pagina magazinului.**
- (5) **Plata la fața locului sau la livrarea prin curier se face de obicei în numerar sau cu cardul bancar sau prin plată în avans.**
- (6) **Furnizorul își rezervă dreptul de a oferi clientului metoda de plată „pe cont”. Decizia cu privire la acest aspect și cu privire la condițiile respective sunt supuse exclusiv discreției furnizorului.**

- (7) **Transferurile în avans sau plățile prin intermediul serviciilor de plată online vor fi remise în termen de 14 zile în cazul în care produsele precomandate nu sunt ridicate de la farmacie.**
- (8) Dacă plata nu este primită în termen de 7 zile lucrătoare în cazul plății în avans, furnizorul are dreptul să se retragă.
- (9) Dacă clientul plătește prin debit direct, acesta îi oferă furnizorului un mandat SEPA de debitare directă. Clientul poate descărca o copie a mandatului de debit direct SEPA emis după ce a trecut prin procesul de check-out. După înregistrare, descărcarea din contul de client este posibilă și după emiterea mandatului de debitare directă. Mandatul de debitare directă poate fi revocat la orice moment. Ca parte a procesului de plată, clientul autorizează furnizorul să utilizeze acest mandat și să colecteze plata datorată din contul său prin debit direct. În același timp, clientul instruește banca să onoreze debitele directe extrase în cont. Se aplică de asemenea condițiile convenite cu banca. Furnizorul vă va informa cu privire la suma debitului direct și intervalul de timp în care va fi colectat acesta (notificare prealabilă). În același timp, clientul este de acord cu scurtarea termenului de la 14 zile la trei zile.
- (10) Prețul de achiziție este scadent imediat la încheierea contractului și urmează să fie plătit imediat de către client, fără nicio deducere.
- (11) Furnizorul își rezervă dreptul de a efectua o verificare de credit corespunzătoare pentru plăți prin debit direct și în cont.
- (12) Furnizorul își rezervă dreptul de a nu oferi clientului anumite metode individuale de plată. Acest lucru servește interesului legitim al furnizorului de a se proteja împotriva neplății.
- (13) În cazul în care un debit direct nu este răscurpărat din cauza fondurilor insuficiente din cont sau din cauza furnizării de date bancare incorecte sau dacă clientul se opune tranzacției de debit direct, deși nu are dreptul să facă acest lucru, clientul trebuie să suporte taxele instituției de credit respective, dacă el este cel responsabil.
- (14) Pentru clienții care sunt membri ai unei asigurări private de sănătate, furnizorul anexează o chitanță de plată care trebuie depusă în scopul rambursării. În conformitate cu § 61 SGB V / Codul Social vol. V, clientul rămâne obligat să plătească orice costuri suplimentare care ar putea apărea, chiar dacă compania de asigurări de sănătate preia costurile esențiale și, de asemenea, în cazul facturării directe.
- (15) Furnizorul își rezervă dreptul de a percepe comisioane fixe de reamintire ca daune implicite în valoare de 5,00 EUR per reamintire dacă clientul se află în întârziere de plată. Clientului i se permite să demonstreze că s-a produs o pagubă semnificativ mai mică decât taxa aceasta forfetară sau că nu a avut loc nicio daună.

## § 10 Răspundere și garanție pentru daune

- (1) Furnizorul este răspunzător față de client, în conformitate cu prevederile legale, pentru daune aduse vieții, corpului și sănătății și în conformitate cu legislația privind răspunderea pentru produse, precum și pentru toate daunele cauzate de încălcări intenționate sau grav neglijente ale contractului de către furnizor, reprezentanții săi legali sau agenții săi. În rest, furnizorul este răspunzător doar pentru daune cauzate de încălcarea obligațiilor contractuale esențiale sau a unei obligații cardinale, limitată la daune care sunt de obicei asociate contractului și sunt previzibile.
- (2) În cazul defectelor, se aplică drepturile legale de garanție.

## § 11 Informații despre revocare

### Dreptul de revocare

*Consumatorii au dreptul să se retragă de la acest contract în termen de paisprezece zile, fără să ofere un motiv. Termenul de revocare este de paisprezece zile, din ziua în care dumneavoastră sau un terț desemnat de dumneavoastră, care nu este transportatorul, ați intrat în posesia ultimelor produse. Pentru a vă exercita dreptul la revocare, trebuie să ne*

*Firma*

Sonnen-Apotheke BV

Proprietar Ciprian Militaru

Pannenberg 12A,

5951 DM, Belfeld

Telefon: +31 (0) 77 204 33 66

E-Mail: info@eumed.ro

*informa?i printr-o declara?ie clar? (de ex. scrisoare, fax sau prin telefon) despre decizia dumneavoastr? de a revoca acest contract. Pute?i utiliza în acest scop formularul de revocare (not?: pe site) dar acest aspect nu este obligatoriu. Pentru a respecta termenul de revocare, este suficient s? trimite?i notificarea c? v? exercita?i dreptul de revocare înainte de expirarea perioadei corespunz?toare.*

### **Consecin?ele revoc?rii**

*Dac? v? retrage?i din acest contract, trebuie s? v? ramburs?m toate pl??ile pe care le-am primit de la dumneavoastr?, mai pu?in costurile de livrare, imediat ?i cel târziu în termen de paisprezece zile de la data la care am primit notificarea retragerii dumneavoastr? din acest contract. Pentru această rambursare, folosim acelea?i mijloace de plat? pe care le-a?i utilizat în tranzac?ia ini?ial?, dac? nu s-a convenit altfel cu dumneavoastr?; În nici un caz nu ve?i fi taxat pentru costurile ramburs?rii. Vom putea refuza rambursarea pân? când vom primi bunurile înapoi sau pân? în momentul primirii dovezii c? a?i returnat bunurile, oricare dintre acestea momente apare primul.*

*Dumneavoastr? trebuie s? ne returna?i sau s? ne preda?i bunurile f?r? întârziere ?i, în orice caz, nu mai târziu de paisprezece zile de la data la care ne-a?i informat despre anularea acestui contract. Termenul este îndeplinit dac? trimite?i bunurile înainte de expirarea termenul de paisprezece zile. Dumneavoastr? ve?i suporta costurile pentru returnarea m?rfurilor. Marfa se va returna la adresa:*

Sonnen-Apotheke BV

Pannenberg 12A, 5951 DM, Belfeld, Olanda

*Trebuie s? pl?ti?i numai pentru o eventual? reducere a valorii bunurilor dac? această pierdere de valoare se datoreaz? unei manipul?ri care nu era necesar? pentru examinarea naturii, caracteristicilor ?i func?ion?rii bunurilor.*

### **Sfâr?itul informa?iilor privind revocarea**

### **Excluderea dreptului de revocare**

Cu excep?ia cazului în care p?r?ile convin altfel, dreptul de revocare nu se aplic? urm?toarelor contracte:

- Contracte pentru livrarea de bunuri perisabile sau a c?ror dat? de expirare ar fi rapid dep??it?.
- Contracte de livrare a bunurilor sigilate care nu sunt adecvate pentru returnare din motive de protec?ie a s?n?t??ii sau de igien? dac? sigiliul acestora a fost înl?turat dup? livrare.
- Contracte pentru livrarea de bunuri care nu sunt prefabricate ?i pentru produc?ia c?rora este decisiv? o selec?ie sau o determinare individual? de c?tre consumator sau care sunt adaptate în mod specific nevoilor personale ale consumatorului.

### **§ 12 Rezervarea dreptului de proprietate**

Bunurile r?mân în proprietatea furnizorului pân? când pre?ul de achizi?ie a fost achitat integral de c?tre client.

### **§ 13 Protec?ia datelor**

Toate informa?iile privind prelucrarea datelor cu caracter personal pot fi g?site în declara?ia de protec?ie a datelor (va urma!).

#### § 14 Not? conform § 18 din Legea bateriilor (BattG)

- (1) În leg?tur? cu v?nzarea de baterii ?i acumulatori sau dispozitive care func?ioneaz? cu astfel de surse de energie, furnizorul, în calitate de comerciant, este obligat în conformitate cu Legea bateriilor, s? informeze clien?ii despre reglement?ri ?i obliga?ii în acest domeniu.
- (2) Bateriile vechi ?i acumulatorii nu trebuie aruncate la gunoiul menajer. Legiuitorul prevede c? acestea trebuie predate la un punct de colectare municipal sau în comer?ul local. Clientul este obligat legal s? returneze bateriile vechi ?i / sau uzate. Bateriile vechi con?in poluan?i care, dac? nu sunt arunca?i corespunz?tor, pot d?una mediului sau s?n?t?ii. Bateriile con?in, de asemenea, materii prime importante care pot fi reciclate, inclusiv fier, zinc, nichel ?i mangan. Predarea bateriilor vechi ?i uzate este gratuit? pentru client; Bateriile ?i acumulatorii achizi?iona?i de la furnizor pot fi returna?i gratuit dup? utilizare.
- (3) Returul trebuie trimis la adresa indicat? în antet.
- (4) Bateriile ?i bateriile reînc?rcabile care con?in substan?e d?un?toare sunt marcate cu un simbolul unui

tomberon t?iat:

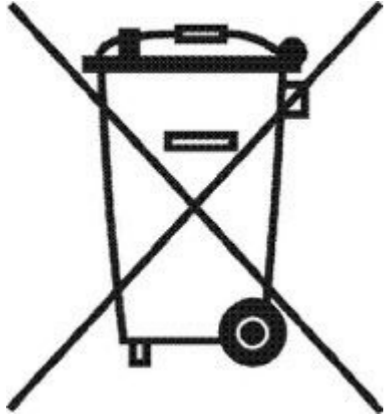

- (5) În unele cazuri, sub simbolul tomberonului t?iat, este men?ionat? ?i desemnarea chimic? a poluan?ilor relevan?i. De exemplu ace?tia sunt: plumb (Pb), cadmiu (Cd) un?i mercur (Hg).
- (6) Clientul are op?iunea de a citi din nou informa?iile de mai sus în documentele care înso?esc livrarea bunurilor sau în instruc?iunile de utilizare ale produc?torului respectiv.

#### § 15 Indica?ie conform § 17 din Legea aparatelor electrice (ElektroG)

- (1) În leg?tur? cu v?nzarea aparatelor electrice, furnizorul, în calitate de dealer, este obligat s? informeze clien?ii despre reglement?ri ?i obliga?ii în acest sens.
- (2) Dispozitivele electrice vechi nu trebuie aruncate împreun? cu de?eurile menajere. Legiuitorul prevede c? acestea trebuie predate la un punct de colectare municipal sau în comer?ul local. Bateriile ?i acumulatorii trebuie deconecta?i de la dispozitivul electric înainte de eliminare. Predarea aparatelor electrice vechi ?i uzate este gratuit? pentru client; Dispozitivele electrice achizi?ionate de la furnizor pot fi returnate gratuit acestuia dup? ce au fost utilizate.
- (3) În consecin??, eliminarea echipamentelor electrice ?i electronice în co?ul de gunoi rezidual sau în tomberonul galben este interzis?. Simbolul unui tomberon t?iat pe echipamentele electrice ?i electronice, prezentat mai jos, indic?, de asemenea, obliga?ia de a colecta aceste de?euri separat:

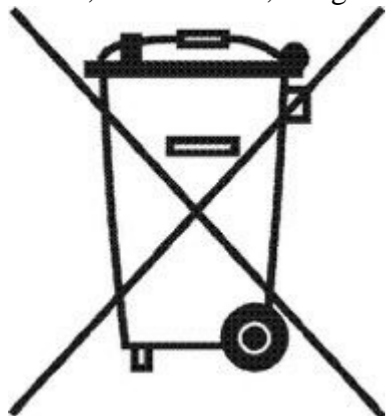

- (4) Dorim s? subliniem pentru to?i proprietarii de echipamente electrice ?i electronice vechi c? sunt obliga?i legal s? scoat? bateriile ?i acumulatorii vechi înainte de a le preda, cu condi?ia s? nu fie sigilate în aceste dispozitive

vechi.

(5) Dorim să atragem atenția tuturor utilizatorilor finali de echipamente electrice și electronice că sunteți responsabil pentru ștegerea datelor cu caracter personal de pe deeurile de echipamente electronice pe care urmează să le eliminați.

#### **§ 16 Rezolvarea extrajudiciară a litigiilor**

- (1) Comisia Europeană oferă o platformă de internet la <http://ec.europa.eu/consumers/odr> pentru soluționarea extrajudiciară a litigiilor consumatorilor care decurg din contracte de vânzare online și contracte de servicii online.
- (2) Furnizorul nu este nici dispus, nici obligat să participe la o procedură de soluționare a litigiilor în fața unei comisii de arbitraj pentru consumatori, în sensul Legii privind soluționarea litigiilor privind consumatorii.

#### **§ 17 Prevederi finale**

- (1) Legea Republicii Federale Germania, cu excluderea legii ONU privind contractele de vânzare, se aplică contractelor încheiate între furnizor și client. Reglementările legale pentru restricționarea legislației aplicabile și pentru aplicabilitatea reglementărilor obligatorii, în special a statului în care clientul în calitate de consumator își are reședința obișnuită, rămân neafectate.
- (2) Furnizorul nu este supus niciunui cod special de conduită, cu excepția cazului în care se aplică reglementările profesionale specificate în pagina editorială a magazinului online.